

Центар дечјих летовалишта и опоравилишта града Београда
ул. Рисанка бр. 12, 11000 Београд

Број јавне набавке: **02/2020**

КОНКУРСНА ДОКУМЕНТАЦИЈА

- Поступак јавне набавке мале вредности -ОКВИРНИ СПОРАЗУМ-
- НАБАВКА ДОБАРА -

НАМЕШТАЈ ЗА ПОТРЕБЕ ДЕЧЈЕГ ОДМАРАЛИШТА БУКУЉА У АРАНЂЕЛОВЦУ

Ознака из општег речника набавке: **39100000 – 3 - намештај**

укупан број страна: 38

ИЗМЕНА И ДОПУНА БР. 1 – објављена 03.06.2020.

Измена се врши у делу конкурсне документације:

- 1) ВРСТА, ТЕХНИЧКЕ КАРАКТЕРИСТИКЕ, КВАЛИТЕТ, КОЛИЧИНА И ОПИС ДОБАРА, НАЧИН СПОВОЂЕЊА КОНТРОЛЕ И ОБЕЗБЕЂЕЊА ГАРАНЦИЈЕ КВАЛИТЕТА, РОК ИСПОРУКЕ, МЕСТО ИСПОРУКЕ, стр.6;
- 2) УПУТСТВО ПОНУЂАЧИМА КАКО ДА САЧИНЕ ПОНУДУ, стр.20 и 21;
- 3) ОБРАЗАЦ ПОНУДЕ, стр.27;
- 4) МОДЕЛ ОКВИРНОГ СПОРАЗУМА, стр.30;
- 3) ОБРАЗАЦ СТРУКТУРЕ ЦЕНА СА УПУТСТВОМ КАКО ДА СЕ ПОПУНИ, стр.34;

Све измене означене су црвеном бојом.

РАНИЈЕ ОБЈАВЉЕНА КОНКУРСНА ДОКУМЕНТАЦИЈА ВИШЕ НЕ ВАЖИ!

Рок за достављање понуда: закључно са 10.06.2020. године, до 12,00 часова.

Датум отварања понуда: 10.06.2020. године, у 14,00 часова.

Јун, 2020. године

На основу члана 39. 40. став 1, члана 40а став 2. тачка 1. и 61. Закона о јавним набавкама (“Службени гласник Републике Србије” 124/12, 14/15 и број 68/15), у даљем тексту: Закон) и члана 6. и 8. Правилника о обавезним елементима конкурсне документације у поступцима јавних набавки и начину доказивања испуњености услова (“Службени гласник Републике Србије” број 86/15 и 41/2019), Одлуке о покретању поступка јавне набавке број 4808 од 01.06.2020. године и Решења о образовању комисије за јавну набавку број 4809 од 01.06.2020. године, припремљена је:

КОНКУРСНА ДОКУМЕНТАЦИЈА

у поступку јавне набавке мале вредности – Намештај за потребе дечјег одмаралишта Букуља у
Аранђеловцу

ЈН број **02/2020**

Садржај конкурсне документације:

Ред. Бр.	ОПИС	Страна
1.	НАСЛОВНА СТРАНА	1
2.	САДРЖАЈ СА УПУТСТВОМ	2
3.	ОПШТИ ПОДАЦИ О ПРЕДМЕТУ ЈАВНЕ НАБАВКЕ	3
4.	ПОДАЦИ О ПРЕДМЕТУ ЈАВНЕ НАБАВКЕ	4
5.	ВРСТА, ТЕХНИЧКЕ КАРАКТЕРИСТИКЕ, КВАЛИТЕТ, КОЛИЧИНА И ОПИС ДОБАРА, НАЧИН СПОВОЂЕЊА КОНТРОЛЕ И ОБЕЗБЕЂЕЊА ГАРАНЦИЈЕ КВАЛИТЕТА, РОК ИСПОРУКЕ, МЕСТО ИСПОРУКЕ (образац 1)	5
6.	УСЛОВИ ЗА УЧЕШЋЕ У ПОСТУПКУ ЈАВНЕ НАБАВКЕ ИЗ ЧЛАНА 75. И 76. ЗАКОНА И УПУТСТВО КАКО СЕ ДОКАЗУЈЕ ИЗПУЊЕНОСТ ТИХ УСЛОВА	12
7.	УПУТСТВО ПОНУЂАЧИМА КАКО ДА САЧИНЕ ПОНУДУ	15
8.	ОБРАЗАЦ ПОНУДЕ (образац 2)	24
9.	МОДЕЛ ОКВИРНОГ СПОРАЗУМА (образац 3)	28
10.	ОБРАЗАЦ СТРУКТУРЕ ЦЕНА СА УПУТСТВОМ КАКО ДА СЕ ПОПУНИ. (образац 4)	33
11.	ОБРАЗАЦ ТРОШКОВА ПРИПРЕМЕ ПОНУДЕ (образац 5)	36
12.	ОБРАЗАЦ ИЗЈАВЕ О НЕЗАВИСНОЈ ПОНУДИ (образац 6)	37
13.	ОБРАЗАЦ ИЗЈАВЕ О ПОШТОВАЊУ ОБАВЕЗА ИЗ ЧЛАНА 75. СТАВ 2. ЗАКОНА (образац 7)	38

ОПШТИ ПОДАЦИ О ЈАВНОЈ НАБАВЦИ

1. Подаци о наручиоцу

Наручилац: Центар дечјих летовалишта и опоравилишта града Београда

Адреса: Рисанска бр. 12, 11000 Београд

Интернет страница: www.cdibgd.rs

2. Врста поступка јавне набавке

Предметна јавна набавка се спроводи у поступак јавне набавке мале вредности са циљем закључења оквирног споразума, за набавку добара, у складу са Законом и подзаконским актима којима се уређују јавне набавке.

3. Предмет јавне набавке

Предмет јавне набавке број 02/2020 су добра – Намештај за потребе дечјег одмаралишта Букуља у Аранђеловцу.

4. Циљ поступка

Поступак јавне набавке се спроводи ради закључења оквирног споразума.

Оквирни споразум ће се закључити између наручиоца и једног понуђача.

Рок трајања оквирног споразума – једна година од дана обостраног потписивања.

5. Контакт лице и служба

Лице за контакт: Јована Зекавица и Тамара Суботић

Е-mail адреса: jovana.zekavica@cdibgd.rs и tamara.subotic@cdibgd.rs

Пријем електронске поште врши се радним данима (понедељак-петак) у радно време Наручиоца, 07:30-15:30 часова.

ПОДАЦИ О ПРЕДМЕТУ ЈАВНЕ НАБАВКЕ

1. Предмет јавне набавке

Предмет јавне набавке број 02/2020 су добра

- Намештај за потребе дечјег одмаралишта Букуља у Аранђеловцу.

- Ознака из општег речника набавке: 39100000-3 – намештај.

Напомена:

Вредност оквирног споразума..... 4.500.000,00 динара.

ОБРАЗАЦ 1

**ВРСТА, ТЕХНИЧКЕ КАРАКТЕРИСТИКЕ, КВАЛИТЕТ, КОЛИЧИНА И ОПИС ДОБАРА, НАЧИН СПОВОЂЕЊА КОНТРОЛЕ И
ОБЕЗБЕЂЕЊА ГАРАНЦИЈЕ КВАЛИТЕТА, РОК ИСПОРУКЕ, МЕСТО ИСПОРУКЕ**

Р.бр.	Назив опреме	Јед. мере	Оквирна кол.	Јединична цена без ПДВ	Укупно без ПДВ
1.	Деџи кревет 1 , је израђен од масивног пареног буковог дрвета. Димензије 2000*900 mm. Узглавље и узножје су у пуној изведби, дебљине 40 mm. Бочне стране су израђене од масивног пареног буковог дрвета, дебљине 20 mm. Све је лакирано безбојним PU лаком. На странџама су монтиране носиве букове летвице које на себи носе подове кревета, који су израђени од сувог липовог дрвета. <i>Технички изглед кревета је приказан на слици.</i>	КОМ	109		
2.	Деџи кревет 2 , је израђен од масивног пареног буковог дрвета, унутрашњих димензија 2000*900 mm. Узглавље и узножје су израђени од вертикалних ногџа димензија 80*40 mm, као I хоризонталних преџи димензија 80*20 mm. Бочне стране су израђене од масивног пареног буковог дрвета, дебљине 20 mm. Све је лакирано безбојним PU лаком. На странџама су монтиране носиве букове летвице које на себи носе подове кревета, који су израђени од сувог липовог дрвета. <i>Технички изглед кревета је приказан на слици.</i>	КОМ	42		
3.	Душеџ за кревет, димензије: 2000x900 , израђен од следећих компоненти: Bonneli или одговарајући, жиџано јеџгро H-14; Sky цел пена, обострано; Фиљ 800g, обострано; боџна ојаџања од sky cell пене; Нескидајућа навлака: цивџлић платно, Koflin 200g/m2, Retex 15g/m2. Душеџи су атеџтирани на Шумарском факултету у Београду, поседују сертификат квалитета. Уз душеџе се прилаже копија важећеџ сертификата.	КОМ	151		
4.	Душеџ за кревет, димензије: 1900x800 , израђен од следећих компоненти: Bonneli или одговарајући, жиџано јеџгро H-14; Sky цел пена, обострано; Фиљ 800g, обострано; боџна ојаџања од sky cell пене; Нескидајућа навлака: цивџлић платно, Koflin 200g/m2, Retex 15g/m2. Душеџи су атеџтирани на Шумарском факултету у Београду, поседују сертификат квалитета. Уз душеџе се прилаже копија важећеџ сертификата.	КОМ	88		
5.	Фиока за кревет је као помоћни леџај, израђена од универа 18 mm, унутрашње димензије 1900*800 mm у деџену Храст сонџма. Ивице су кантоване abs траком, 0,4 mm, у истом деџену. Предња маска је израђена од масивног пареног Буковог дрвета, лакирана безбојним PU лаком. Унутар фиоке налази се дрвени букџви рам, на ком су постављене дрвене Липове летвице као носач душеџа. На доњој страни фиоке су монтирани плаџтићни тоџкићи висине 3 cm. <i>Технички изглед фиоке је приказан на слици.</i>	КОМ	88		
6.	Ормар , гардерџбер (1500*550*800) је израђен од универа дебљине 18 mm, деџен Храст сонџма. Ивице су кантоване abs траком 0,4 mm. Полеђина ормара је од hdf-a, у белој боји, дебљине 3,2 mm. Унутрашњџст ормара је подељена на два дела, и то леви деџ са полицама, 3 полице (4 преџаде), које су на плаџтићним носаџама. Десна страна је предвиђена за офинџер. У нџој се налази овална метална шџпка, коју носе два метална носаџа. Укупна дубина ормара је 55 cm, а висина 150 cm, док је шџрина 80 cm. Врата ормара су монтирана са 3 равне шџарке, fi 35mm. На вратама се налазе металне руџке, заобљенић ивица. На доњој страни ормара су фиксиране плаџтићне стопице висине 5 mm. <i>Технички изглед ормара је приказан на слици.</i>	КОМ	72		

7.	Noćni ormarić , je dimenzije , širina :400 mm, dubina 460 mm, i visine 470 mm, izrađen od masivnog bukovog drveta, lakiran PU lakom, bezbojnim. Na ormariću se nalaze 3 fioke, koje su montirane na klizač teleskop 400 mm, Blum ili odgovarajući. Unutrasnjost fika je napravljena od suvog jelovog drveta, dok je dno fioke kao i poledina ormarića napravljena od šper ploče debljine 4 mm. Na fiokama se nalaze zaobljene ručiče raspona 128 mm.	Kom.	151		
8.	Kupatilski ormarić , je dimenzija: širina 810 mm, visina 735mm, i dubine 220 mm. Sa dvoja malih vrata i ogledalom koje se nalazi između vrata. Širina vaza je po 200 mm, dok je ogledalo 410mm. Unutar dela sa vratima nalaze se po dve police. Ormarić je izrađen kompletno od mdf a, lakiran PU belom bojom, okovi su Blum ili odgovarajući .	Kom.	72		
9.	Bagaznik je izradjen od metalnih cevi precnika 40*25, koje se nikluju površinski, i na njima je drvena daska od hrasta,koja je bio uljena, debljine 32 mm. Dimenzije bagaznika su 1000x400, ukupne visine visine 450 mm,	Kom.	72		
УКУПНО без ПДВ:					

- Уколико је у пољу „ЈЕДИНИЧНА ЦЕНА“ уписано „0,00“ тумачиће се да је предметна позиција понуђена без надокнаде (бесплатна);
- Уколико је у пољу „ЈЕДИНИЧНА ЦЕНА“ уписана „/“ или је остављено празно поље и слично, Наручилац ће тумачити да Понуђач предметну позицију не нуди и понуда се одбија као неприхватљива.

Понуђена добра морају у свим аспектима одговарати захтевима наручиоца и задатим техничким карактеристикама и морају бити у складу са датом техничком спецификацијом.
Понуђач мора да буде регистрован код надлежног органа односно уписан у одговарајући регистар на територији Републике Србије у складу са законом.

Место испорке добара је: дечје одмаралиште “Букуља”, у Аранђеловцу.

Напомена:

Податак- *Укупна цена, служи само за пондерисање (бодовање) понуда по критеријуму најнижа понуђена цена. Количине добара дефинисаће се у захтевима за понуду и уговорима, после потписивања оквирног споразума са једним понуђачем. Уговарање се врши по јединичној цени из ове техничке спецификације која је саставни део оквирног споразума, и количинама добара из понуде и уговора, до укупне вредности оквирног споразума од 4.500.000,00 РСД.

М.П.

Потпис одговорног лица понуђача:

Дечији кревет 1:

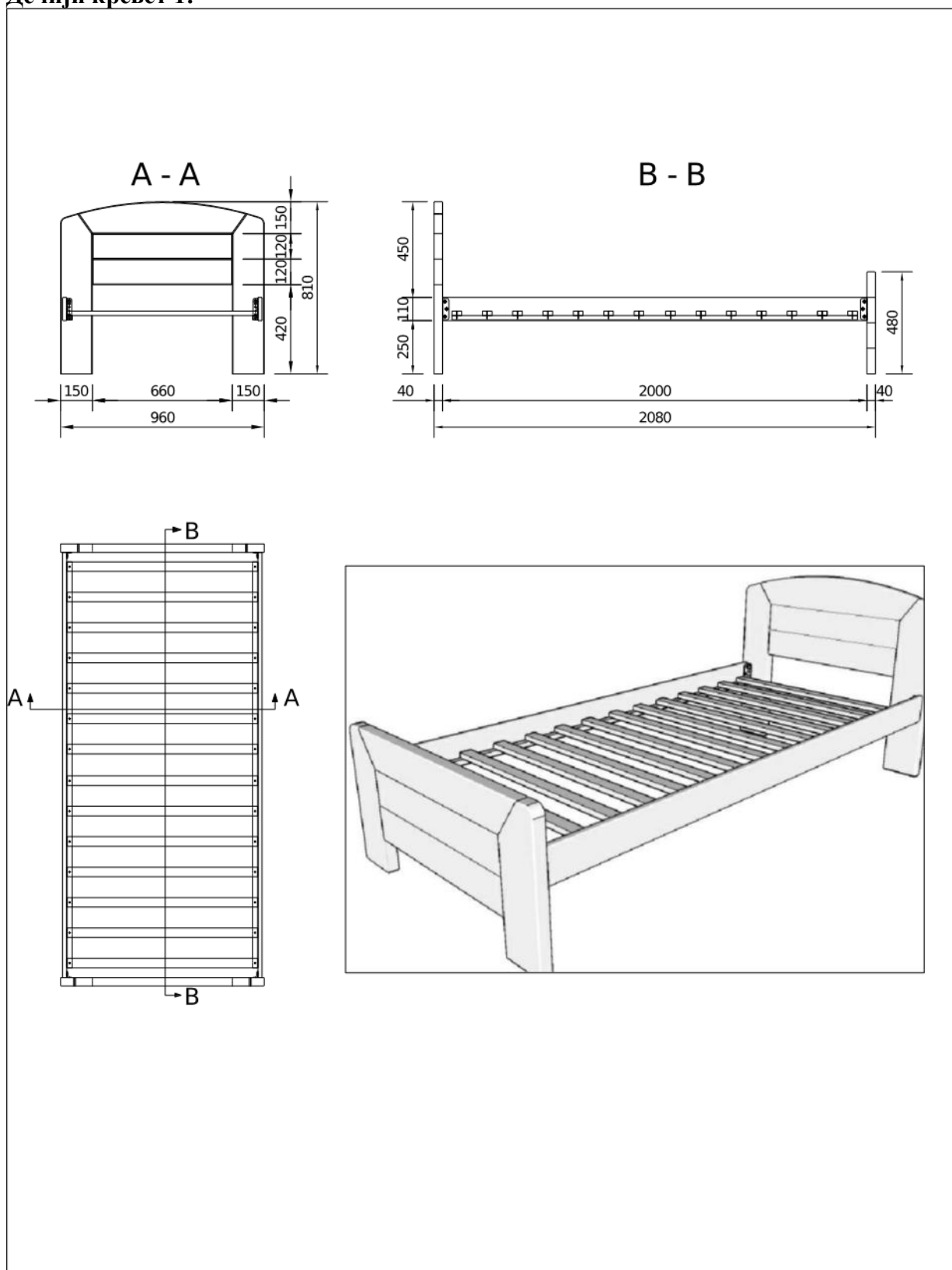

Razmera:	Materijal:	Deo:	Okov	Količina	
1:25	bukva lakirana	uzglavlje	ugaonik za krevet	Naziv	
		uznožje	vijci	krevet AFRODITA	
		bočne stranice	klamfice		
	bukva	nosači letvica			
	lipa	letvice		List:	Listova:

Дечији кревет 2:

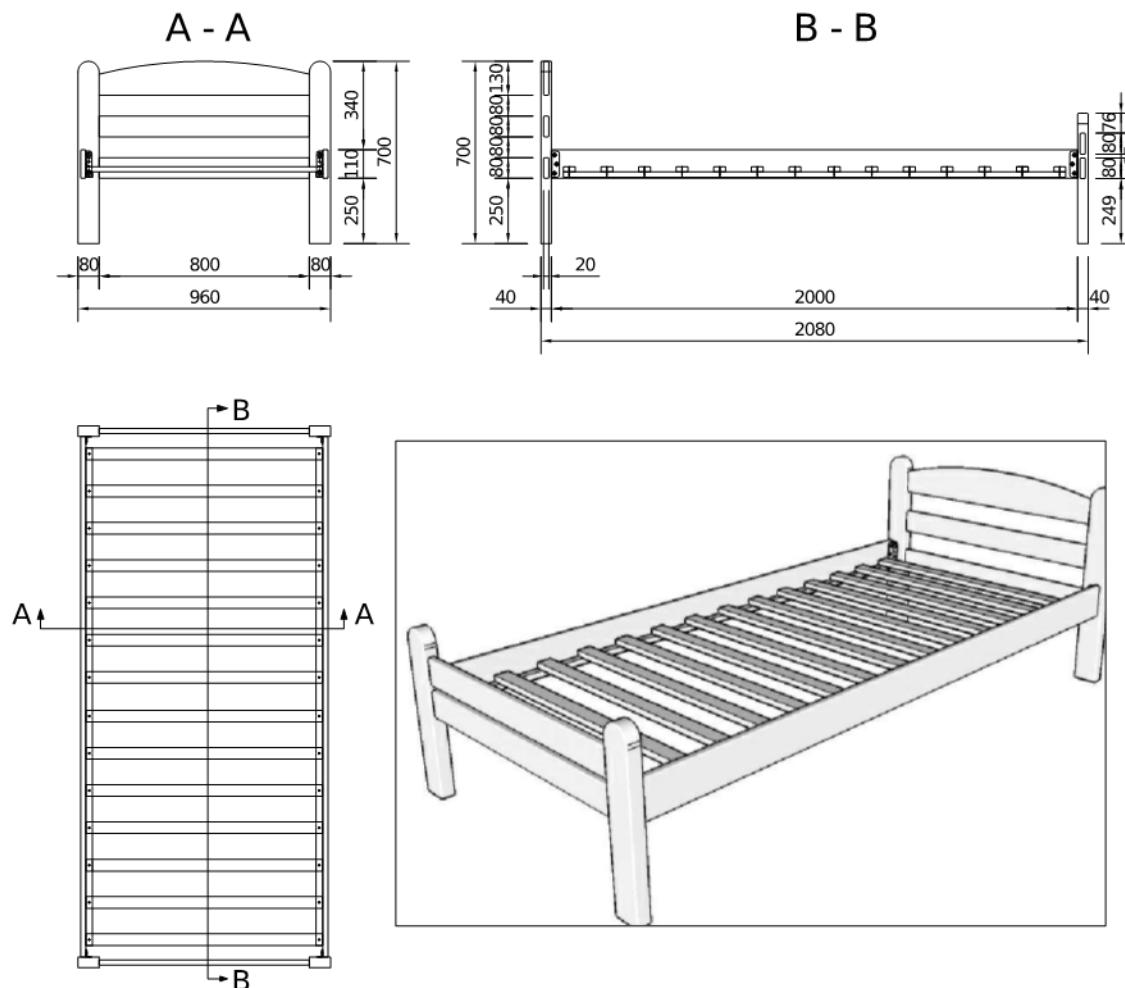

Razmera:	Materijal:	Deo:	Okov	Količina	
1:25	bukva lakirana	uzglavlje	ugaonik za krevet	Naziv	
		uznožje	vijci	krevet SAMAC	
		bočne stranice	klamfice		
	bukva	nosači letvica			
	lipa	letvice		List:	Listova:

М.П.

Потпис одговорног лица понуђача:

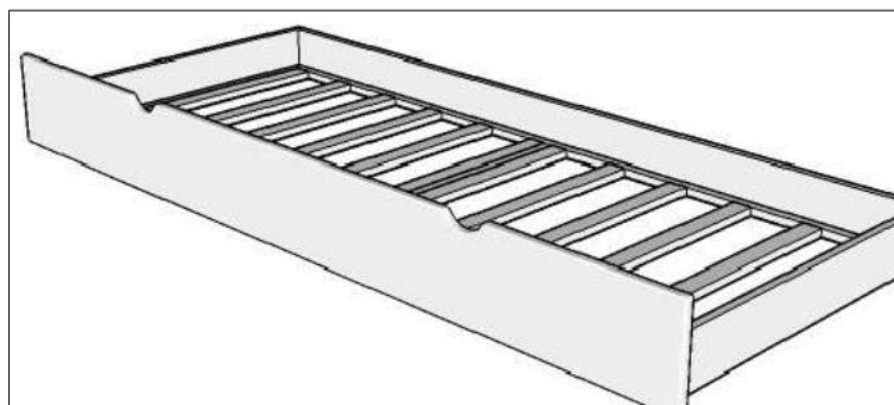
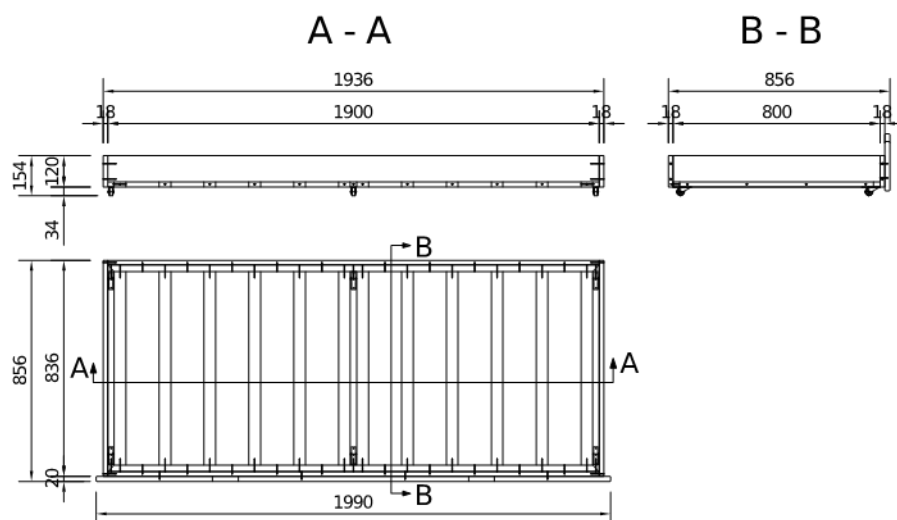
Фиока за кревет:

Razmera:	Materijal:	Deo:	Okov	Količina	
1:25	bukva lakirana	front fioke	vijci	Naziv	
	oplemenjena iverica 18mm; kant traka ABS 0,4mm	korpus fioke	klamfice	fioka za krevet	
			točkići		
	bukva	nosači letvica			
	lipa	letvice		List:	Listova:

М.П.
Потпис одговорног лица понуђача:

Ормар, гардаробер:

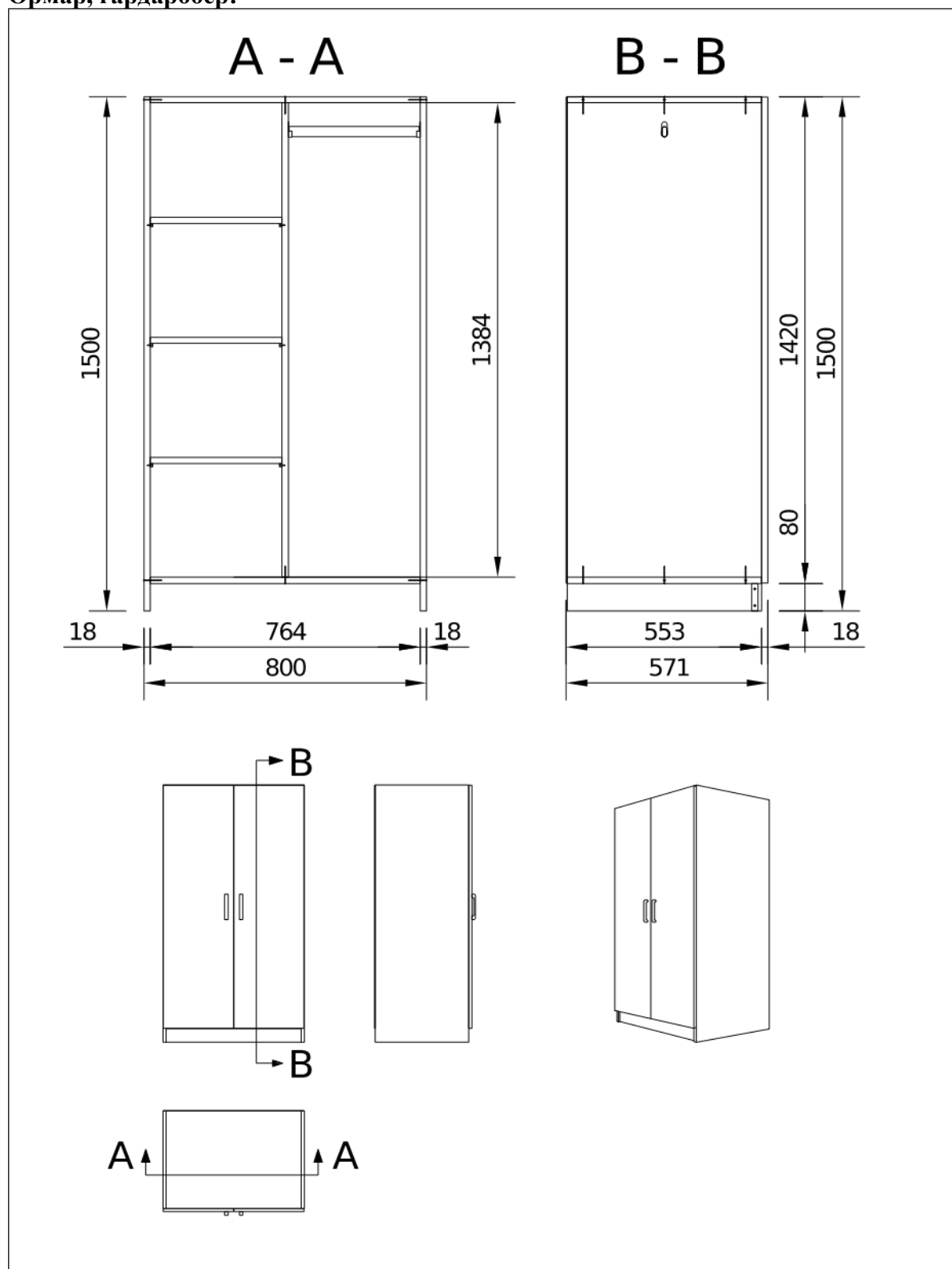

Razmera:	Materijal:	Deo:	Okov	Količina	
1:15	Oplemenjena iverica 18mm, dekor sonoma	Korpus, vrata, police	Ravne šarke	Naziv	
	Kant traka ABS 0,4mm		Ručke	Garderober ormar	
	Lesonit beli	Leđa	Ovalna oklagija		
			Spojnik okov	List:	Listova:
			Nosač polica		

М.П.

Потпис одговорног лица понуђача:

УСЛОВИ ЗА УЧЕШЋЕ У ПОСТУПКУ ЈАВНЕ НАБАВКЕ ИЗ ЧЛАНА 75. И 76. ЗАКОНА И УПУТСТВО КАКО СЕ ДОКАЗУЈЕ ИЗСПУЊЕНОСТ ТИХ УСЛОВА

1. УСЛОВИ ЗА УЧЕШЋЕ У ПОСТУПКУ ЈАВНЕ НАБАВКЕ ИЗ ЧЛАНА 75. И 76. ЗАКОНА

1.1 Право на учешће у поступку предметне јавне набавке има понуђач који испуњава обавезне услове за учешће у поступку јавне набавке дефинисане чланом 75. Закона, и то:

- 1) Да је регистрован код надлежног органа, односно уписан у одговарајући регистар (**члан 75. став 1. тачка 1) Закона**);
- 2) Да он и његов законски заступник није осуђиван за неко од кривичних дела као члан организоване криминалне групе, да није осуђиван за кривична дела против привред, кривична дела против животне средине, кривично дело примања или давања мита, кривично дело превара (**члан 75. став 1. тачка 2) Закона**).
- 3) Да је извирио доспеле порезе, доприносе и друге јавне дажбине у складу са прописима Републике Србије или стране државе када има седиште на њеној територији (**члан 75. став 1. тачка 4) Закона**).
- 4) Понуђач је дужан да при састављању понуде изричито наведе да је поштовао обавезе које произлазе из важећих прописа о заштити на раду, запошљавању и условима рада, заштити животне средине, као и да гарантује да нема забрану обављања делатности која је на снази у време подношења понуде (**члан 75. став 2. Закона**).

1.2 Понуђач који учествује у поступку предметне јавне набавке, мора испунити **додатне услове** за учешће у поступку јавне набавке, дефинисане чланом 76. Закона, и то:

1. Финансијски капацитет:

- да је понуђач у пословној 2017., 2018. и 2019. години остварио укупан приход у износу од најмање 9.000.000,00;
- да понуђач у задњих шест месеци који претходе месецу објављивања позива за подношење понуда на Порталу јавних набавки није био великвидан.

2. Сертификат:

- FSC-COC (Forest Stewardship Council - Chain of Custody) или одговарајући.

1.2 Уколико понуђач подноси понуду са подизвођачем, у складу са чланом 80. Закона, подизвођач мора да испуњава обавезне услове из члана 75. став 1. тачка 1) до 4) Закона.

1.3 Уколико понуду подноси група понуђача, свки понуђач из групе понуђача, мора да испуни обавезне услове из члана 75. став 1. тачка 1) до 4) Закона, а додатне услове испуњавају заједно.

2. УПУТСТВО КАКО СЕ ДОКАЗУЈЕ ИСПУЊЕНОСТ УСЛОВА

- 1) Услов из члан 75. став 1. тачка 1) Закона - **Доказ:** извод из регистра Агенције за привредне регистре, односно извод из Привредног суда.
- 2) Услов из члана 75. став 1. тачка 2) Закона - **Доказ: Правна лица:** 1) Извод из казнене евиденције, односно уверење основног суда на чијем подручју се налази седиште домаћег правног лица, односно седиште представништва или огранка страног правног лица, којим се потврђује да правно лице није осуђивано за кривична дела против привреде, кривична дела против животне средине, кривично дело примања или давања мита, кривично дело преваре; 2) Извод из казнене евиденције Посебног одељења за организовани криминал Вишег суда у Београду, којим се потврђује да правно лице није осуђивано за неко од кривичних дела организованог криминала; 3) Извод из казнене евиденције, односно уверење надлежне полицијске управе МУП-а, којим се потврђује да законски заступник понуђача није осуђиван за кривична дела против привреде, кривична дела против животне средине, кривично дело примања или давања мита, кривично дело преваре и неко од кривичних дела организованог криминала (захтев се може поднети према месту рођења или према месту пребивалишта законског заступника). Уколико понуђач има више законских заступника дужан је да достави доказ за сваког од њих. **Предузетници и физичка лица:** Извод из казнене евиденције, односно уверење надлежне полицијске управе МУП-а, којим се потврђује да није осуђиван за неко од кривичних дела као члан организоване криминалне групе, да није осуђиван за кривична дела против привреде, кривична дела против животне средине, кривично дело примања или давања мита, кривично дело преваре (захтев се може поднети према месту рођења или према месту пребивалишта).

Доказ не може бити старији од два месеца пре отварања понуда;

- 3) Услов из члана 75. став 1. тачка 4) Закона - **Доказ:** Уверење Пореске управе Министарства финансија и привреде да је измирио доспеле порезе и доприносе и уверење надлежне управе локалне самоуправе да је измирио обавезе по основу изворних локалних јавних прихода или потврду Агенције за приватизацију да се понуђач налази у поступку приватизације.

Доказ не може бити старији од два месеца пре отварања понуда;

- 4) Услов из члана 75. став 2. Закона - **Доказ:** Потписан и оверен Образац изјаве (Образац 7). Изјава мора да буде потписана од стране овлашћеног лица понуђача и оверена печатом.

Уколико понуду подноси група понуђача, Изјава мора бити потписана од стране овлашћеног лица сваког понуђача из групе понуђача и оверена печатом.

Испуњеност **додатних услова** за учешће у поступку предметне јавне набавке, понуђач доказује достављањем следећих доказа:

1. **Финансијски капацитет** – **Доказ:** Извештај о бонитету за јавне набавке БОН-ЈН Агенције за привредне регистре, Регистар финансијских извештаја и података о бонитету правних лица и предузетника, који садржи сажети биланс стања и успеха, показатеље за оцену бонитета за 2016., 2017. и 2018. годину, као и податке о данима неликвидности. Уколико достављени Извештај БОН-ЈН, не садржи податке о данима неликвидности за задњих шест месеци који претходе месецу објављивања позива за подношење понуда на Порталу јавних набавки, понуђач је дужан да достави Потврду Народне банке Србије да понуђач у задњих шест месеци који претходе месецу објављивања позива за подношење понуда на Порталу јавних набавки није био неликвидан или да у понуди наведе линк интернет адресе уколико је тај податак јавно доступан као валидна информација (доказ)
2. **Сертификати** – **Доказ:** понуђач је у обавези да достави фотокопије тражених важећих сертификата.

Уколико понуду подноси група понуђача понуђач је дужан да за сваког члана групе достави наведене доказе да испуњава услове из члана 75. став 1. тачка 1) до 4) Закона.

Додатне услове група понуђача испуњава заједно.

Уколико понуђач подноси понуду са подизвођачем, понуђач је дужан да за подизвођача достави доказе да испуњава услове из члана 75. став 1. тачка 1) до 4) Закона.

Наведене доказе о испуњености услова понуђач може доставити у виду неовверених копија, а наручилац може пре доношења одлуке о додели уговора да тражи од понуђача, чија је понуда на основу извештаја за јавну набавку оцењена као најповољнија, да достави на увид оригинал или оверену копију свих или појединих доказа.

Ако понуђач у остављеном, примереном року, који не може бити краћи од пет дана, не достави на увид оригинал или оверену копију тражених доказа, наручилац ће његову понуду одбити као неприхватљиву.

Понуђачи који су регистровани у регистру који води Агенција за привредне регистре не морају да доставе доказ из члана 75. став 1. тачка 1) до тачке 4), који су јавно доступни на интернет страници Агенције за привредне регистре – Регистар понуђача.

Наручилац неће одбити понуду као неприхватљиву, уколико не садржи доказ одређен конкурсном документацијом, ако понуђач наведе у понуди интернет страницу на којој су подаци, који су тражени у оквиру услова јавно доступни.

Уколико је доказ о испуњености услова електронски документ, понуђач доставља копију електронског документа у писаном облику, у складу са законом којим се уређује електронски документ.

Ако се у држави у којој понуђач има седиште не издају тражени докази, понуђач може, уместо доказа, приложити своју писану изјаву, дату под кривичном и материјалном одговорношћу оверену пред судским или управним органом, јавним бележником или другим надлежним органом те државе.

Ако понуђач има седиште у другој држави, наручилац може да провери да ли су документи којима понуђач доказује испуњеност тражених услова издати од стране надлежних органа те државе.

Понуђач је дужан да без одлагања писмено обавести наручиоца о било којој промени у вези са испуњеношћу услова из поступка јавне набавке, која наступи до доношења одлуке, односно закључења уговора, односно током важења уговора о јавној набавци и да је документује на прописани начин.

Понуђачи могу, у складу са одредбама члана 77. став 4. Закона, уместо обавезних и додатних услова за учествовање, доставити изјаву којом под пуном материјалном и кривичном одговорношћу, потврђују да испуњавају тражене услове, осим услова из члана 75, став 1. тачка 5) (да има важећу дозволу надлежног органа за обављање делатности која је предмет јавне набавке, ако је таква дозвола предвиђена посебним прописом).

Ако је понуђач доставио изјаву из члана 77. став 4. овог Закона, Наручилац је пре доношења одлуке о додели уговора дужан да од понуђача чија је понуда оцењена као најповољнија затражи да достави копију захтеваних доказа о испуњености услова, а може и да затражи на увид оригинал или оверену копију свих или појединих доказа. Наручилац доказе може да затражи и од осталих понуђача (члан 79. став 2. Закона).

Ако понуђач у остављеном, примереном року, који не може бити краћи од пет дана, не достави копију захтеваних доказа о испуњености услова или (уколико то наручилац то захтева) на увид оригинал или оверену копију свих или појединих доказа, наручилац ће његову понуду одбити као неприхватљиву.

УПУТСТВО ПОНУЂАЧИМА КАКО ДА САЧИНЕ ПОНУДУ

1. ПОДАЦИ О ЈЕЗИКУ НА КОЈЕМ ПОНУДА МОРА ДА БУДЕ САСТАВЉЕНА

Понуду саставити на српском језику.

2. НАЧИН НА КОЈИ ПОНУДА МОРА ДА БУДЕ САЧИЊЕНА

Понуђач понуду подноси непосредно или путем поште у затвореној коверти или кутији, затворену на начин да се приликом отварања понуда може са сигурношћу утврдити да се први пут отвара.

На полеђини коверте или на кутији навести назив и адресу понуђача.

У случају да понуду подноси група понуђача, на коверти је потребно назначити да се ради о групи понуђача и навести називе и адресу свих учесника у заједничкој понуди.

Понуду доставити поштом на адресу: Центра дечјих летовалишта и опоравилишта града Београда, ул. Рисанка бр. 12, 11000 Београд, са знаком: “Понуда за јавну набавку – **Намештај за потребе дечјег одмаралишта Букуља у Аранђеловцу, ЈН број 02/2020 – НЕ ОТВАРАТИ**”. Понуда се сматра благовременом уколико је примљена од стране наручиоца до **10.06.2020. године до 12 часова.**(претходни рок 09.06.2020.)

Отварање понуда ће се обавити дана 10.06.2020. године у 14 часова на адреси наручиоца: Центра дечјих летовалишта и опоравилишта града Београда, ул. Рисанка бр. 12, 11000 Београд. (претходни рок 09.06.2020.)

Наручилац ће, по пријему одређене понуде, на коверти, односно кутији у којој се понуда налази, обележити време пријема и евидентирати број и датум понуде према редоследу приспећа. Уколико је понуда достављена непосредно, наручилац ће понуђачу предати потврду пријема понуде. У потврди о пријему наручилац ће навести датум и сат пријема понуде.

Понуда коју наручилац није примио у року одређеном за подношење понуда, односно која је примљена по истеку дана и сата до којег се могу понуде подносити, сматраће се неблаговременом.

Понуда, поред докумената, којим се доказује испуњеност обавезних и додатних услова, мора садржати:

- Образац понуде,
- Врста, техничке карактеристике, квалитет, количина и опис добара, начин спровођења контроле и обезбеђења гаранције квалитета, рок испоруке, место испоруке,
- Модел оквирног споразума,
- Образац структуре цена,
- Образац трошкова припреме понуде (достављање овог обрасца није обавезно),
- Образац изјаве о независној понуди,
- Образац изјаве о поштовању обавеза из члана 75. став 2. Закона
- Бланко сопствена меница са меничним овлашћењем и копијом картона депонованих потписа као гаранција за озбиљност понуде

Наведени обрасци морају бити попуњени, не графитном оловком, потписани од стране овлашћеног лица понуђача, и оверени печатом.

Уколико понуђачи подносе заједничку понуду, група понуђача може да се определи да обрасце дате у конкурсној документацији потписују и печатом оверавају сви понуђачи из групе понуђача или група понуђача може да одреди једног понуђача из групе који ће попуњавати, потписивати и печатом оверавати обрасце дате у конкурсној документацији,

– не односи се на обрасце који подразумевају давање изјава под материјалном и кривичном одговорношћу (Образац изјаве о независној понуди и Образац изјаве у складу са чланом 75. став 2. Закона о јавним набавкама).

Уколико понуђачи подносе заједничку понуду, образци који подразумевају давање изјава под моралном и кривичном одговорношћу (Образац изјаве о независној понуди и Образац изјаве у складу са чланом 75.став 2. Закона о јавним набавкама), достављају се за сваког учесника у заједничкој понуди посебно и сваки од учесника у заједничкој понуди потписује и печатом оверава образац који се на њега односи.

У случају да се понуђачи одреде да један понуђач из групе потписује и печатом оверава образце дате у конкурсној документацији (изузев образаца који подразумевају давање изјава под материјалном и кривичном одговорношћу), наведено треба дефинисати споразумом којим се понуђачи из групе међусобно и према наручиоцу обавезују на извршење јавне набавке, а који чини саставни део заједничке понуде сагласно члану 81. Закона.

3. ПАРТИЈЕ

Предметна јавна набавка није обликована по партијама.

4. ПОНУДА СА ВАРИЈАНТАМА

Подношење понуде са варијантама није дозвољено.

5. НАЧИН ИЗМЕНЕ, ДОПУНЕ И ОПОЗИВА ПОНУДЕ

У року за подношење понуде, понуђач може да измени, допуни или опозове своју понуду на начин који је одређен за подношење понуде.

Понуђач је дужан да јасно назначи који део понуде мења, односно која документа накнадно доставља.

Измену, допуну или опозив понуде треба доставити на адресу: Центра дечјих летовалишта и опоравилишта града Београда, ул. Рисанка бр. 12, 11000 Београд, са назнаком:

“Измена понуде за јавну набавку – Намештај за потребе дечјег одмаралишта Букуља у Аранђеловцу, ЈН број 02/2020 – НЕ ОТВАРАТИ”, или

“Допуна понуде за јавну набавку – Намештај за потребе дечјег одмаралишта Букуља у Аранђеловцу, ЈН број 02/2020 – НЕ ОТВАРАТИ”, или

“Опозив понуде за јавну набавку – Намештај за потребе дечјег одмаралишта Букуља у Аранђеловцу, ЈН број 02/2020 – НЕ ОТВАРАТИ”, или

“Измена и допуна понуде за јавну набавку – Намештај за потребе дечјег одмаралишта Букуља у Аранђеловцу, ЈН број 02/2020 – НЕ ОТВАРАТИ”

На полеђини коверте или на кутији навести назив и адресу понуђача. У случају да понуду подноси група понуђача, на коверти је потребно назначити да се ради о групи понуђача и навести називе и адресу свих учесника у заједничкој понуди.

По истеку рока за подношење понуда понуђач не може да повуче нити да мења своју понуду.

6. УЧЕСТВОВАЊЕ У ЗАЈЕДНИЧКОЈ ПОНУДИ ИЛИ КАО ПОДИЗВОЂАЧ

Понуђач може да поднесе само једну понуду.

Понуђач који је самостално поднео понуду не може истовремено да учествује у заједничкој понуди или као подизвођач, нити исто лице може учествовати у више заједничких понуда.

У Образцу понуде (Образац 2), понуђач наводи на који начин подноси понуду, односно да ли подноси понуду самостално, или као заједничку понуду, или подноси понуду са подизвођачем.

7. ПОНУДА СА ПОДИЗВОЂАЧЕМ

Уколико понуђач подноси понуду са подизвођачем, дужан је да у Обрасцу понуде (Образац 2) наведе да понуду подноси са подизвођачем, проценат укупне вредности набавке који ће поверити подизвођачу, а који не може бити већи од 50%, као и део предмета набавке који ће извршити преко подизвођача.

Понуђач у Обрасцу понуде наводи назив и седиште подизвођача, уколико ће делимично извршење набавке поверити подизвођачу.

Уколико уговор о јавној набавци буде закључен између наручиоца и понуђача који подноси понуду са подизвођачем, тај подизвођач ће бити наведен и у уговору о јавној набавци.

Понуђач је дужан да за подизвођаче достави доказе о испуњености услова који су наведени у конкурсној документацији, у складу са Упутством како се доказује испуњеност услова.

Понуђач у потпуности одговара наручиоцу за извршење обавеза из поступка јавне набавке, односно извршење уговорних обавеза, без обзира на број подизвођача.

Понуђач је дужан да наручиоцу, на његов захтев, омогући приступ код подизвођача, ради утврђивања испуњености тражених услова.

У предметној јавној набавци наручилац не предвиђа пренос доспелих потраживања директно подизвођачу.

8. ЗАЈЕДНИЧКА ПОНУДА

Понуду може поднети група понуђача.

Уколико понуду подноси група понуђача, саставни део заједничке понуде мора бити споразум који се понуђачи из групе међусобно и према наручиоцу обавезују на извршење јавне набавке, а који обавезно садржи податке из члана 81. става 4. тачка 1) и 2) Закона и то податке о:

- податке о члану групе који ће бити носилац посла, односно који ће поднети понуду и који ће заступати групу понуђача пред наручиоцем и,
- опис послова сваког од понуђача из групе понуђача у извршењу уговора.

Група понуђача је дужна да достави све доказе о испуњености услова који су наведени у конкурсној документацији, у складу са Упутством како се доказује испуњеност услова.

Понуђачи из групе понуђача одговарају неограничено солидарно према наручиоцу.

Задруга може поднети понуду самостално, у своје име, а за рачун задругара или заједничку понуду у име задругара.

Ако задруга подноси понуду у своје име за обавезе из поступка јавне набавке и уговора о јавној набавци одговара задруга и задругари у складу са законом.

Ако задруга подноси заједничку понуду у име задругара, за обавезе из поступка јавне набавке и уговора о јавној набавци неограничено солидарно одговарају задругари.

9. НАЧИН И УСЛОВИ ПЛАЋАЊА, ГАРАНТНИ РОК, КАО И ДРУГЕ ОКОЛНОСИ ОД КОЈИХ ЗАВИСИ ПРИХВАТАЊЕ ПОНУДЕ

9.1 Захтеви у погледу начина, рока и услова плаћања

Рок плаћања је 45 (четрдесетпет) дана од дана пријема исправне фактуре на основу документа који испоставља Понуђач, а којим је потврђена испорука добара.

Плаћање се врши уплатом на рачун Понуђача.

Понуда Понуђача који буде захтевао уплату аванса, биће одбијена као неприхватљива.

9.2 Захтеви у погледу рока испоруке и монтаже

Рок за испоруку и монтажу добара: _____ календарских дана од дана пријема писаног налога за испоруку упућеног од стране наручиоца, а на основу закљученог уговора (издавања наруџбенице).

Место испоруке: Дечије одмаралиште Букуља у Аранђеловцу.

9.3 Захтеви у погледу гарантног рока:

Гарантни рок: ____ (минимум 24) месеца од записничке примопредаје добара.

9.4 Захтеви у погледу рока важења понуде

Рок важења понуде не може бити краћи од 60 дана од дана отварања понуда.

У случају истека рока важења понуде, наручилац је дужан да у писаном облику затражи од понуђача продужење рока важења понуде.

Понуђач који прихвати захтев за продужење рока важења понуде не може мењати понуду.

9.5 Други захтеви

Понуђач је у обавези да у понуди достави Изјаву, под пуном материјалном, моралном и кривичном одговорношћу, на свом меморандуму да ће извршити испоруку и монтажу предметних добара на адреси коју да наручиоц.

10. ВАЛУТА И НАЧИН НА КОЈИ МОРА ДА БУДЕ НАВЕДЕНА И ИЗРАЖЕНА ЦЕНА У ПОНУДИ

Цена мора бити исказана у динарима, са и без пореза на додату вредност, са урачунатим свим трошковима које понуђач има у реализацији предметне јавне набавке, с тим да ће се за оцену понуде узимати у обзир цена без пореза на додату вредност.

У цену је урачуната испорука предметних радова на адресу коју определи наручилац.

Цена је фиксна и не може се мењати.

Ако је у понуди исказана неуобичајено ниска цена, наручилац ће поступити у складу са чланом 92. Закона.

11. ПОДАЦИ О ВРСТИ, САДРЖИНИ, НАЧИНУ ПОДНОШЕЊА, ВИСИНИ И РОКОВИМА ОБЕЗБЕЂЕЊА ИСПУЊЕЊА ОБАВЕЗА ПОНУЂАЧА

11.1 Прилог уз понуду мора бити **бланко сопствена меница** као средство финансијског обезбеђења за озбиљност понуде, која мора бити евидентиране у Регистру меница и овлашћења Народне банке Србије. Меница мора бити оверена печатом и потписана од стране овлашћеног лица за потписивање, а уз исту мора бити достављено попуњено и оверено менично овлашћење-писмо, са назначеним износом од 84.000 динара без ПДВ-а. Уз менице мора бити достављена копија картона депонованих потписа који је издат од стране пословне банке коју понуђач наводи у меничном овлашћењу-писму. Рок важења менице је до истека понуђене опције понуде. Наручилац ће уновчити меницу дату уз понуду уколико: понуђач након истека рока за подношење понуда повуче, опозове или измени своју понуду; понуђач коме је додељен уговор благовремено не потпише уговор о јавној набавци; понуђач коме је додељен уговор не поднесе средство обезбеђења за добро извршење посла у складу са захтевима из конкурсне документације.

Наручилац ће вратити меницу понуђачима са којима није закључен уговор, одмах по закључењу уговора са изабраним понуђачем.

Уколико понуђач не достави менице понуда ће бити одбијена као неприхватљива.

11.2 За добро извршење посла-оквирни споразум

Изабрани понуђач се обавезује да приликом закључења оквирног споразума, преда Наручиоцу бланко сопствену меницу, као обезбеђење за добро извршење посла, која мора бити евидентирана у Регистру меница и овлашћења Народне банке Србије.

Меница мора бити оверена печатом и потписана од стране лица овлашћеног за потписивање, а уз исту мора бити достављено попуњено и оверено менично овлашћење, са назначеним износом од 10% од укупне вредности оквирног споразума без ПДВ-а.

Уз меницу мора бити достављена копија картона депонованих потписа који је издат од пословне банке коју Изабрани понуђач наводи у меничном овлашћењу – писму. Рок важења меница је 13 месеци од обостраног потписивања оквирног споразума.

Наручилац ће уновчити дату меницу уколико: Изабрани понуђач не буде извршавао своје обавезе у роковима и на начин предвиђен оквирним споразумом, не закључи појединачни уговор у складу са овим оквирним споразумом или не достави средство обезбеђења уз појединачни уговор који Наручилац и Изабрани понуђач закључе по основу оквирног споразума.

11.3 За добро извршење посла-појединачан уговор о јавној набавци закључен на основу оквирног споразума

Изабрани понуђач се обавезује да приликом закључења појединачног уговора на основу оквирног споразума, преда Наручиоцу бланко сопствену меницу као обезбеђење за добро извршење посла, која мора бити евидентирана у Регистру меница и овлашћења Народне банке Србије.

Меница мора бити оверена печатом и потписана од стране лица овлашћеног за потписивање, а уз исту мора бити достављено попуњено и оверено менично овлашћење, са назначеним износом од 10% од укупне вредности појединачног уговора без ПДВ-а., са роком важности који је 30 (тридесет) дана дужи од истека важења појединачног уговора. Наручилац ће уновчити дату меницу у случају да Изабрани понуђач не извршава све своје бавезе у роковима и на начин предвиђен појединачним уговором.

11.4 За отклањање грешака у гарантном року- појединачан уговор о јавној набавци закључен на основу оквирног споразума

Изабрани понуђач се обавезује да у тренутку примопредаје добара, преда Наручиоцу бланко сопствену меницу, као обезбеђење за отклањање евентуалних недостатака у гарантном року, која мора бити евидентирана у Регистру меница и овлашћења Народне банке Србије. Меница мора бити оверена печатом и потписана од стране лица овлашћеног за потписивање, а уз исту мора бити достављено попуњено и оверено менично овлашћење – писмо, са назначеним износом од 5% од укупне вредности из појединачног уговора који закључе Наручилац и Изабрани понуђач.

Уз меницу мора бити достављена копија картона депонованих потписа који је издат од пословне банке коју Изабрани понуђач наводи у меничном овлашћењу – писму.

Рок важења менице тече од дана извршене примопредаје добара и траје 5 (пет) дана дуже од истека гарантног рока.

Наручилац ће уновчити дату меницу уколико Изабрани понуђач у току трајања гарантног рока не отклони недостатке.

Уколико уговорена вредност појединачног уговора закљученог на основу овог оквирног споразума није већа од износа из члана 39. став 2. Закона о јавним набавкама, Наручилац може одлучити да по појединачном уговору не уговара средства обезбеђења..

12. ЗАШТИТА ПОВЕРЉИВОСТИ ПОДАТАКА КОЈЕ НАРУЧИЛАЦ СТАВЉА ПОНУЂАЧИМА НА РАСПОЛАГАЊЕ, УКЉУЧУЈУЋИ И ЊИХОВЕ ПОДИЗВОЂАЧЕ

Предметна набавка не садржи поверљиве информације које наручилац ставља на располагање.

13. ДОДАТНЕ ИНФОРМАЦИЈЕ ИЛИ ПОЈАШЊЕЊА У ВЕЗИ СА ПРИПРЕМАЊЕМ ПОНУДЕ

Заинтересовано лице може, у писаном облику (путем поште на адресу наручиоца, електронске поште на е-mail jovana.zekavica@cdlbgd.rs и tamara.subotic@cdlbgd.rs) тражити од наручиоца додатне информације или појашњења у вези са припремањем понуде, при чему може да укаже Наручиоцу и на евентуалне недостатке и неправилности у конкурсној документацији, најкасније 5 дана пре истека рока за подношење понуде.

Наручилац је дужан да у року од 3 дана од дана пријема захтева, објави одговор на Порталу јавних набавки и на својој интернет страници.

Додатне информације или појашњења упућују се са напоменом “Захтев за доданим информацијама или појашњењима конкурсне документације, ЈН број 02/2020”.

Ако наручилац измени или допуни конкурсну документацију 8 или мање дана пре истека рока за подношење понуда, дужан је да продужи рок за подношење понуда и објави обавештење о продужењу рока за подношење понуда.

По истеку рока предвиђеног за подношење понуда наручилац не може да мења нити да допуњује конкурсну документацију.

Тражење додатних информација или појашњења у вези са припремањем понуде, телефоном није дозвољено.

Комуникација у поступку јавне набавке врши се искључиво на начин одређен чланом 20. Закона.

14. ДОДАТНА ОБЈАШЊЕЊА ОД ПОНУЂАЧА ПОСЛЕ ОТВАРАЊА ПОНУДА И КОНТРОЛА КОД ПОНУЂАЧА ОДНОСНО ЊЕГОВОГ ПОДИЗВОЂАЧА

После отварања понуда наручилац може приликом стручне оцене понуда да у писаном облику захтева од понуђача додатна објашњења која ће му помоћи при прегледу, вредновању и упоређивању понуда, а може да врши контролу (увид) код понуђача, односно његовог подизвођача (члан 93. Закона).

Уколико наручилац оцени да су потребна додатна објашњења или је потребно извршити контролу (увид) код понуђача, односно његовог подизвођача, наручилац ће понуђачу оставити примерени рок да поступи по позиву наручиоца, односно да омогући наручиоцу контролу (увид) код понуђача, као и код његовог подизвођача.

Наручилац може уз сагласност понуђача да изврши исправке рачунских грешака уочених приликом разматрања понуде по окончаном поступку отварања.

У случају разлике између јединичне и укупне цене, меродавна је јединична цена.

Ако се понуђач не сагласи са исправком рачунских грешака, наручилац ће његову понуду одбити као неприхватљиву.

15. ВРСТЕ КРИТЕРИЈУМА ЗА ИЗБОР НАЈПОВОЉНИЈЕ ПОНУДЕ, ЕЛЕМЕНТИ КРИТЕРИЈУМА И МЕТОДОЛОГИЈА ЗА ДОДЕЛУ ПОНДЕРА ЗА СВАКИ ЕЛЕМЕНТ КРИТЕРИЈУМА

Критеријум за избор најповољније понуде је **економски најповољнија понуда.**

ред.бр.	Елементи критеријума	Бодови
1.	Понуђена цена	до 70
2.	Рок испоруке	до 30
Укупно		100 бодова

1. ЦЕНА-

до 70 бодова;

Пропорционални однос између најниже понуђене цене и конкретно понуђене цене у односу на 70 бодова по формули:

$$Бб1 = 70 \times Цнп/Цп$$

- Бб1 – број бодова
- Цнп – цена најнижа понуђена
- Цп – цена понуђена

2. РОК ИСПОРУКЕ-**до 30 бодова;**

Рок испоруке се бодује на следећи начин:

1.	Рок испоруке 0-3 дана	30 бодова
2.	Рок испоруке 4-10 дана	15 бодова
3.	Рок испоруке 11-15 дана	5 бодова
4.	Рок испоруке 16 и више дана	0 бодова

16. ЕЛЕМЕНТИ КРИТЕРИЈУМА НА ОСНОВУ КОЈИХ ЋЕ НАРУЧИЛАЦ ЗАКЉУЧИТИ УГОВОР У СИТУАЦИЈИ КАДА ПОСТОЈЕ ДВЕ ИЛИ ВИШЕ ПОНУДА СА ЈЕДНАКИМ БРОЈЕМ ПОНДЕРА

У случају да постоје две или више понуда са истим бројем пондера, наручилац ће закључити оквирни споразум са понуђачем који понуди понуди дужи гарантни рок.

17. КОРИШЋЕЊЕ ПАТЕНТА И ОДГОВОРНОСТ ЗА ПОВРЕДУ ЗАШТИЋЕНИХ ПРАВА ИНТЕЛЕКТУАЛНЕ СВОЈИНЕ ТРЕЋИХ ЛИЦА

Накнаду за коришћење патената, као и одговорност за повреду заштићених права интелектуалне својине трећих лица сноси понуђач.

18. РОКОВИ И НАЧИН ПОДНОШЕЊА ЗАХТЕВА ЗА ЗАШТИТУ ПРАВА СА УПУТСТВОМ О УПЛАТИ ТАКСЕ ИЗ ЧЛАНА 156. ЗАКОНА

Захтев за заштиту права може да поднесе понуђач, односно свако заинтересовано лице које има интерес за доделу уговора у конкретном поступку јавне набавке и који је претрпео или би могао да претрпи штету због поступања наручиоца противно одредбама овог ЗЈН.

Захтев за заштиту права подноси се наручиоцу, а копија се истовремено доставља Републичкој комисији за заштиту права у поступцима јавних набавки (у даљем тексту: Републичка комисија).

Захтев за заштиту права се доставља наручиоцу непосредно или препорученом пошиљком са повратницом на адресу наручиоца.

Захтев за заштиту права може се поднети у току целог поступка јавне набавке, против сваке радње наручиоца, осим ако ЗЈН није другачије одређено. О поднетом захтеву за заштиту права наручилац обавештава све учеснике у поступку јавне набавке, односно објављује обавештење о поднетом захтеву на Порталу јавних набавки и на интернет страници наручиоца, најкасније у року од два дана од дана пријема захтева.

Захтев за заштиту права којим се оспорава врста поступка, садржина позива за подношење понуда или конкурсне документације сматраће се благовременим ако је примљен од стране наручиоца најкасније три дана пре истека рока за подношење понуда, без обзира на начин достављања и уколико је подносилац захтева у складу са чланом 63. став 2. ЗЈН указао наручиоцу на евентуалне недостатке и неправилности, а наручилац исте није отклонио.

Захтев за заштиту права којим се оспоравају радње које наручилац предузме пре истека рока за подношење понуда, а након истека рока из претходног става, сматраће се благовременим уколико је поднет најкасније до истека рока за подношење понуда.

После доношења одлуке о закључењу оквирног споразума из чл.108. ЗЈН или одлуке о обустави поступка јавне набавке из чл. 109. ЗЈН, рок за подношење захтева за заштиту права је пет дана од дана објављивања одлуке на Порталу јавних набавки.

Захтевом за заштиту права не могу се оспоравати радње наручиоца предузете у поступку јавне набавке ако су подносиоцу захтева били или могли бити познати разлози за његово подношење пре истека рока за подношење понуда, а подносилац захтева га није поднео пре истека тог рока.

Ако је у истом поступку јавне набавке поново поднет захтев за заштиту права од стране истог подносиоца захтева, у том захтеву се не могу оспоравати радње наручиоца за које је подносилац захтева знао или могао знати приликом подношења претходног захтева. Захтев за заштиту права не задржава даље активности наручиоца у поступку јавне набавке у складу са одредбама члана 150. овог ЗЈН.

Захтев за заштиту права мора да садржи:

- 1) назив и адресу подносиоца захтева и лице за контакт;
- 2) назив и адресу наручиоца;
- 3) податке о јавној набавци која је предмет захтева, односно о одлуци наручиоца;
- 4) повреде прописа којима се уређује поступак јавне набавке;
- 5) чињенице и доказе којима се повреде доказују;
- 6) потврду о уплати таксе из члана 156. овог ЗЈН;
- 7) потпис подносиоца.

Валидан доказ о извршеној уплати таксе, у складу са Упутством о уплати таксе за подношење захтева за заштиту права Републичке комисије, објављеном на сајту Републичке комисије, у смислу члана 151. став 1. тачка б) ЗЈН, је:

1. Потврда о извршеној уплати таксе из члана 156. ЗЈН која садржи следеће елементе:

- (1) да буде издата од стране банке и да садржи печат банке;
- (2) да представља доказ о извршеној уплати таксе, што значи да потврда мора да садржи податак да је налог за уплату таксе, односно налог за пренос средстава реализован, као и датум извршења налога. * Републичка комисија може да изврши увид у одговарајући извод евиденционог рачуна достављеног од стране Министарства финансија – Управе за трезор и на тај начин додатно провери чињеницу да ли је налог за пренос реализован.
- (3) износ таксе из члана 156. ЗЈН чија се уплата врши - 60.000 динара;
- (4) број рачуна: 840-30678845-06;
- (5) шифру плаћања: 153 или 253;
- (6) позив на број: подаци о броју или ознаци јавне набавке поводом које се подноси захтев за заштиту права;
- (7) сврха: ЗЗП; назив наручиоца; број или ознака јавне набавке поводом које се подноси захтев за заштиту права;
- (8) корисник: буџет Републике Србије;
- (9) назив уплатиоца, односно назив подносиоца захтева за заштиту права за којег је извршена уплата таксе;
- (10) потпис овлашћеног лица банке, **или**

2. Налог за уплату, први примерак, оверен потписом овлашћеног лица и печатом банке или поште, који садржи и све друге елементе из потврде о извршеној уплати таксе наведене под тачком 1, **или**

3. Потврда издата од стране Републике Србије, Министарства финансија, Управе за трезор, потписана и оверена печатом, која садржи све елементе из потврде о извршеној уплати таксе из тачке 1, осим оних наведених под (1) и (10), за подносиоце захтева за заштиту права који имају отворен рачун у оквиру припадајућег консолидованог рачуна трезора, а који се води у Управи за трезор (корисници буџетских средстава, корисници средстава организација за обавезно социјално осигурање и други корисници јавних средстава), **или**

4. Потврда издата од стране Народне банке Србије, која садржи све елементе из потврде о извршеној уплати таксе из тачке 1, за подносиоце захтева за заштиту права (банке и други субјекти) који имају отворен рачун код Народне банке Србије у складу са ЗЈН и другим прописом.

Поступак заштите права регулисан је одредбама чл. 138. - 166. ЗЈН.

19. РОК У КОЈЕМ ЋЕ ОКВИРНИ СПОРАЗУМ БИТИ ЗАКЉУЧЕН

Наручилац ће оквирни споразум доставити понуђачу којем је уговор додељен у року од 8 дана од дана протеча рока за подношење захтева за заштиту права из члана 149. Закона. У случају да је поднета само једна понуда наручилац може закључити уговор пре истека рока за подношење захтева за заштиту права, у складу са чланом 112. став 2. тачка 5) Закона.

ОБРАЗАЦ ПОНУДЕ

**Понуда број _____ од _____ 2020. године, за јавну набавку број 02/2020
Намештај за потребе дечјег одмаралишта Букуља у Аранђеловцу**

1) ОПШТИ ПОДАЦИ О ПОНУЂАЧУ

Назив понуђача	
Адреса понуђача	
Матични број предузећа	
Порески идентификациони број предузећа (ПИБ) уде	
Име особе за контакт	
Електронска пошта	
Телефон	
Телефакс	
Број рачуна понуђача и назив банке	
Лице овлашћено за потписивање уговора	

2) ПОНУДУ ПОДНОСИ:

А) САМОСТАЛНО
Б) СА ПОДИЗВОЂАЧЕМ
В) КАО ЗАЈЕДНИЧКУ ПОНУДУ

Напомена:

Заокружити начин подношења понуде и уписати податке о подизвођачу, уколико се понуда подноси са подизвођачем, односно податке о свим учесницима заједничке понуде, уколико понуду подноси група понуђача.

3) ПОДАЦИ О ПОДИЗВОЂАЧУ

1)	Назив понуђача:	
	Адреса:	
	Матични број:	
	Порески идентификациони број:	
	Име особе за контакт:	
	Процент укупне вредности набавке који ће извршити подизвођач:	
	Део предмета набавке коју ће извршити подизвођач:	
2)	Назив понуђача:	
	Адреса:	
	Матични број:	
	Порески идентификациони број:	
	Име особе за контакт:	
	Процент укупне вредности набавке који ће извршити подизвођач:	
	Део предмета набавке коју ће извршити подизвођач:	

Напомена:

Табелу “Подаци о подизвођачу” попуњавају само они понуђачи који подносе понуду са подизвођачем, а уколико има већи број подизвођача од места предвиђених у табели, потребно је да се наведени образац копира у довољном броју примерака, да се попуни и достави за сваког подизвођача.

4) ПОДАЦИ О УЧЕСНИКУ У ЗАЈЕДНИЧКОЈ ПОНУДИ

1)	Назив учесника у заједничкој понуди:	
	Адреса:	
	Матични број:	
	Порески идентификациони број:	
	Име особе за контакт:	
2)	Назив учесника у заједничкој понуди:	
	Адреса:	
	Матични број:	
	Порески идентификациони број:	
	Име особе за контакт:	
3)	Назив учесника у заједничкој понуди:	
	Адреса:	
	Матични број:	
	Порески идентификациони број:	
	Име особе за контакт:	

Напомена:

Табелу “Подаци о учеснику у заједничкој понуди” попуњавају само они понуђачи који подносе заједничку понуду, а уколико имаћећи број учесника у заједничкој понуди од места предвиђених у табели, потребно је да се наведени образац копира у довољном броју примерака, да се попуни и достави за сваког понуђача који је учесник у заједничкој понуди.

5) ОПИС ПРЕДМЕТА ЈАВНЕ НАБАВКЕ**Намештај за потребе дечјег одмаралишта Букуља у Аранђеловцу**

5.1 Укупна цена (без ПДВ)	
5.2 Укупна цена са ПДВ-ом	
5.3 Рок и начин плаћања	45 (четрдесетпет) дана од дана пријема исправне фактуре на основу документа који испоставља Понуђач, а којим је потврђена испорука добара. Плаћање се врши уплатом на рачун Понуђача. Понуда Понуђача који буде захтевао уплату аванса, биће одбијена као неприхватљива.
5.4 Рок испоруке и монтаже	_____ календарских дана од дана пријема писаног налога за испоруку упућеног од стране наручиоца, а на основу закљученог уговора (издавања наруџбенице). Место испоруке: Дечје одмаралиште Букуља у Аранђеловцу
5.5 Гарантни рок	_____ (минимум 24) месеца од записничке примопредаје добара
5.6 Рок важења понуде	60 (шездесет) дана од дана отварања понуда

М.П.**Потпис овлашћеног лица понуђача:****Напомена:**

Образац понуде понуђач мора да попуни, овери печатом и потпише, чиме потврђује да су тачни подаци који су у обрасцу понуде наведени. Уколико понуђачи подносе заједничку понуду, група понуђача може да се определи да образац понуде потписују и печатом оверавају сви понуђачи из групе понуђача или група понуђача може да одреди једног понуђача из групе који ће попунити, потписати и печатом оверити образац понуде.

МОДЕЛ
ОКВИРНОГ СПОРАЗУМА

Овај оквирни споразум закључен је између:

1. Наручиоца Центра дечјих летовалишта и опоравилишта града Београда, са седиштем у Београду, улица Рисанка бр. 12, 11000 Београд, МБ: 07036205, ПИБ: 100268221; кога заступа директор Тања Сантрач, (у даљем тексту: Наручилац)

и

2. _____, из _____, МБ: _____, ПИБ: _____, рачун број: _____ које заступа _____ (у даљем тексту: Испоручилац)

Стране у оквирном споразуму сагласно констатују:

-да је Наручилац у складу са Законом о јавним набавкама („Службени гласник РС” број 124/12; 14/15; 68/15 у даљем тексту: Закон) спровео поступак јавне набавке мале вредности добара број **02/2020– Намештај за потребе дечјег одмаралишта Букуља у Аранђеловцу**, са циљем закључивања оквирног споразума са једним понуђачем на период од једне године;

-да је Наручилац донео Одлуку о закључивању оквирног споразума број _____ од _____2020. године, у складу са којом се закључује овај оквирни споразум између Наручиоца и Испоручиоца;

-да је Испоручилац доставио Понуду бр. _____ од _____2020. године, која чини саставни део овог оквирног споразума (у даљем тексту: Понуда Испоручиоца);

-овај оквирни споразум не представља обавезу Наручиоца на закључивање уговора о јавној набавци или издавање наруџбенице о јавној набавци Испоручиоцу;

-обавеза настаје закључивањем појединачног уговора о јавној набавци или издавањем наруџбенице о јавној набавци Испоручиоцу, на основу овог оквирног споразума;

Стране у оквирном споразуму споразумеле су се о следећем:

ПРЕДМЕТ ОКВИРНОГ СПОРАЗУМА

Члан 1.

Предмет оквирног споразума је утврђивање услова за закључивање појединачних уговора о јавној набавци добара између Наручиоца и Испоручиоца или издавање наруџбенице о јавној набавци Испоручиоцу и монтажу, у складу са условима из конкурсне документације за ЈН бр. **02/2020– Намештај за потребе дечјег одмаралишта Букуља у Аранђеловцу**, Понудом Испоручиоца, одредбама оквирног споразума и стварним потребама Наручиоца.

Детаљна спецификација добара са јединичним ценама, дата је у прилогу овог оквирног споразума и чини његов саставни део.

Количине добара у спецификацији су оквирне, док ће се стварне количине дефинисати појединачним уговорима о јавној набавци или у наруџбеницама о јавној набавци.

ПОДИЗВОЂАЧ

Члан 2.

Испоручилац наступа са подизвођачем _____, ул _____ из _____, који ће делимично извршити предметну набавку, у делу: _____.

ВАЖЕЊЕ ОКВИРНОГ СПОРАЗУМА

Члан 3.

Овај оквирни споразум се закључује на период од 1(једне) године, а ступа на снагу даном обостраног потписивања.

Током периода важења овог оквирног споразума, предвиђа се закључивање једног или више појединачних уговора, или издавање једне или више наруџбеница Испоручиоцу, у зависности од стварних потреба Наручиоца.

ВРЕДНОСТ

Члан 4.

Укупна вредност овог оквирног споразума износи:

4.500.000,00 динара (словима: четиримилионапетстохиљададинара), без урачунатог ПДВ.

Јединичне цене добара исказане су у Понуди Испоручиоца без ПДВ-а.

У цену су урачунати сви трошкови које Испоручилац има у реализацији предметне јавне набавке – на паритету дечијег одмаралишта Букуља у Аранђеловцу.

ПДВ ће се регулисати сходно законским прописима из дате области.

Цене су фиксне и не могу се мењати за све време важења оквирног споразума.

Стране из Оквирног споразума су сагласне да се у складу са чланом 115. Закона о јавним набавкама, без претходног спровођења поступка јавне набавке, може повећати обим предмета набавке из закљученог појединачног уговора или издате наруџбенице.

У случају из претходног става, уговорне стране ће закључити анекс појединачног уговора, или увећати вредност по издатој наруџбеници, којим ће регулисати повећање уговорене вредности.

НАЧИН И УСЛОВИ ЗАКЉУЧИВАЊА ПОЈЕДИНАЧНИХ УГОВОРА ИЛИ ИЗДАВАЊА НАРУЏБЕНИЦА

Члан 5.

Након закључења оквирног споразума, када настане потреба Наручиоца за предметом набавке, Наручилац ће са Испоручиоцем закључити појединачни уговор о јавној набавци или издати наруџбеницу о јавној набавци Испоручиоцу.

При закључивању појединачних уговора, или наруџбенице о јавној набавци Испоручиоцу, не могу се мењати битни услови из овог оквирног споразума.

Наручилац ће појединачне набавке реализовати потписивањем уговора или издавањем наруџбенице Испоручиоцу.

Члан 6.

Појединачни Уговор о јавној набавци или наруџбеница о јавној набавци се закључује под условима из овог оквирног споразума у погледу предмета набавке, цена, начина и рокова плаћања, рокова испоруке, гарантног рока и остало.

НАЧИН И РОК ПЛАЋАЊА

Члан 7.

Наручилац ће цену добара плаћати Испоручиоцу у року **до 45** (четрдесетпет) дана од дана пријема исправног рачуна, на основу обострано потписаног уговора, или наруџбенице о јавној набавци, у складу са овим оквирним споразумом, а на основ документа којим је потврђена испорука добара.

Испоручилац нема права на уплату аванса.

Испоручилац је дужан да рачуне за испоручена добра достави Наручиоцу на адресу:

Рисанка бр. 12, 11000 Београд.

РОК ИСПОРУКЕ И МОНТАЖЕ

Члан 8.

Испоручилац је дужан да испоручи и намонтира добра по налогу Наручиоца.

Рок за испоруку и монтажу добара: _____ календарских дана од дана пријема писаног налога за испоруку упућеног од стране наручиоца, а на основу закљученог уговора (издавања наруџбенице).

Место испоруке: Дечје одмаралиште Букуља у Аранђеловцу.

ОБАВЕЗЕ ИСПОРУЧИОЦА И ПРИЈЕМ ДОБАРА

Члан 9.

Испоручилац се обавезује да уговорена добра испоручи у свему према техничкој документацији, прописима, стандардима, техничким нормативима и нормама квалитета који важе за уговорену врсту добара.

Испоручилац преузима потпуну одговорност за квалитет испоручених добара на основу обострано потписаног уговора или појединачне наруџбенице о јавној набавци, у складу са овим оквирним споразумом.

Примопредаја добара извршиће се на месту испоруке на основу отпремнице Испоручиоца, коју потписују овлашћена лица испред обе уговорне стране, а која представља обавезан прилог уз фактуру Испоручиоца

Приликом примопредаје Наручилац је дужан да испоручена добра прегледа на уобичајени начин и да своје евентуалне примедбе о видљивим недостацима одмах саопшти Испоручиоцу.

Испоручилац се обавезује да у свему поступи по евентуалним примедбама Наручиоца и недостатке отклони без одлагања у роковима које одреди Наручилац.

Ако се након примопредаје добара покаже неки недостатак који се није могао открити уобичајеним прегледом Наручилац је дужан да о том недостатку писаним путем обавести Испоручиоца без одлагања.

ГАРАНТНИ РОК

Члан 10.

Испоручилац гарантује за квалитет испоручених добара, са гарантним роком од ___ месеци (минимум 24 месеца), рачунајући од дана записничке примопредаје добара, у сваком конкретном случају.

Испоручилац је дужан да у гарантном року на позив Наручиоца, о свом трошку, отклони све евентуалне скривене недостатке.

УГОВОРНА КАЗНА

Члан 11.

Уколико Испоручилац, у складу са појединачним обострано потписаним уговором или са појединачном наруџбеницом о јавној набавци, не испоручи добра у уговореном року обавезан је да за сваки дан закашњења плати Наручиоцу износ од 0,2% укупне цене уговорених добара, с тим да укупан износ уговорне казне не може прећи 5% укупне цене уговорених добара.

Уколико Испоручилац не испоручи добра или добра испоручи делимично обавезан је да плати Наручиоцу уговорну казну у висини од 5% укупне цене уговорених добара.

Право Наручиоца на наплату уговорне казне не утиче на право Наручиоца да захтева накнаду штете.

СРЕДСТВА ОБЕЗБЕЂЕЊА-ОКВИРНИ СПОРАЗУМ

Члан 12.

Испоручилац се обавезује да, приликом закључења оквирног споразума, преда Наручиоцу бланко сопствену меницу, као средство обезбеђења за добро извршење посла, која мора бити евидентирана у Регистру меница и овлашћења Народне банке Србије.

Меница мора бити оверена печатом и потписана од стране лица овлашћеног за потписивање, а уз исту мора бити достављено попуњено и оверено менично овлашћење – писмо, са назначеним износом од 10% од укупне вредности оквирног споразума, без ПДВ-а.

Уз меницу мора бити достављена копија картона депонованих потписа који је издат од стране пословне банке коју Испоручилац наводи у меничном овлашћењу – писму.

Рок важења менице је 13 (тринаест) месеци од обостраног потписивања оквирног споразума.

Наручилац ће уновчити дату меницууколико Испоручилац:

-не буде извршавао своје обавезе у роковима и на начин предвиђен оквирним споразумом,
 -не закључи појединачни уговор у складу са овим оквирним споразумом или
 не достави средство обезбеђења уз појединачни уговор који Наручилац и Испоручилац закључе по основу оквирног споразума.

СРЕДСТВА ОБЕЗБЕЂЕЊА-ПОЈЕДИНАЧНИ УГОВОРИ

За добро извршење посла

Испоручилац се обавезује да приликом закључења појединачног уговора на основу оквирног споразума, преда Наручиоцу бланко сопствену меницу као средство обезбеђења за добро извршење посла, која мора бити евидентирана у Регистру меница и овлашћења Народне банке Србије.

Меница мора бити оверена печатом и потписана од стране лица овлашћеног за потписивање, а уз исту мора бити достављено попуњено и оверено менично овлашћење, са назначеним износом од 10% од укупне вредности појединачног уговора без ПДВ-а., са роком важности који је 30 (тридесет) дана дужи од истека важења појединачног уговора.

Наручилац ће уновчити дату менице у случају да Испоручилац не извршава све своје обавезе у роковима и на начин предвиђен појединачним уговором.

За отклањање грешака у гарантном року

Испоручилац се обавезује да у тренутку примопредаје добара, преда Наручиоцу бланко сопствену меницу, као средство обезбеђења за отклањање евентуалних недостатака у гарантном року, која мора бити евидентирана у Регистру меница и овлашћења Народне банке Србије.

Меница мора бити оверена печатом и потписана од стране лица овлашћеног за потписивање, а уз исту мора бити достављено попуњено и оверено менично овлашћење – писмо, са назначеним износом од 5% од укупне вредности из појединачног уговора који закључе Наручилац и Испоручилац.

Уз меницу мора бити достављена копија картона депонованих потписа који је издат од пословне банке коју Испоручилац наводи у меничном овлашћењу – писму.

Рок важења менице тече од дана извршене примопредаје добара и траје 5 (пет) дана дуже од истека гарантног рока.

Наручилац ће уновчити дату меницу уколико Испоручилац у току трајања гарантног рока не отклони недостатке.

Уколико уговорена вредност појединачног уговора закљученог на основу оквирног споразума није већа од износа из члана 39. став 2. Закона о јавним набавкама, Наручилац може одлучити да по појединачном уговору не уговара средства обезбеђења.

Уколико у току реализације уговорних обавеза, дође до померања рокова за извршење обавеза, средства финансијског обезбеђења се усклађују и продужавају.

ВИША СИЛА

Члан 13.

Уколико после закључења овог оквирног споразума наступе околности више силе, који доведу до ометања или онемогућавања извршења обавеза дефинисаних оквирним споразумом, рокови извршења обавеза ће се продужити за време трајања више силе.

Виша сила подразумева екстремне и ванредне догађаје који се не могу предвидети, који су се догодили без воље и утицаја страна у оквирном споразуму и који нису могли бити спречени од стране погођене вишом силом.

Вишом силом сматрају се поплаве, земљотреси, пожари, политичка збивања (рат, нереди већег обима, штрајкови), императивне одлуке власти (забрана промета увоза и извоза) и слично.

Страна у оквирном споразуму погођена вишом силом одмах ће у писаној форми обавестити другу страну о настанку непредвиђених околности и доставити одговарајуће доказе.

РАСКИД ОКВИРНОГ СПОРАЗУМА

Члан 14.

Свака од страна потписиница овог Оквирног споразума може раскинути овај Оквирни споразум у случају да друга страна не извршава своје уговорне обавезе у свему на уговорени начин и у уговореном року, односно у случају да врши битне повреде Оквирног споразума, у смислу одредаба Закона о облигационим односима.

Страна која жели да раскине Оквирни споразум дужна је да о томе у разумном року писано обавести другу страну.

Раскидом Оквирног споразума не престаје евентуална обавеза да се накнади стварна штета проузрокована другој страни а, такође, раскид нема утицаја ни на решавање евентуалих спорова и уређивање права и обавеза насталих пре раскида.

Страна која је одговорна за раскид Оквирног споразума дужна је да другој уговорној страни надокнади стварну штету.

ПРЕЛАЗНЕ И ЗАВРШНЕ ОДРЕДБЕ

Члан 15.

Уговорне стране су сагласне да, у складу са одредбама члана 436. став 2. Закона о облигационим односима, Испоручилац нема права да изврши пренос потраживања на трећа лица без сагласности Наручиоца.

Члан 16.

За све што није регулисано овим оквирним споразумом примењиваће се одредбе Закона који регулишу облигационе односе.

Члан 17.

Све спорове који проистекну у реализацији овог оквирног споразума стране у овом оквирном споразуму ће решавати споразумно.

У случају да споразум није могућ, спор ће решавати Привредни суд у Београду.

Члан 18.

Овај Оквирни споразум ступа на снагу даном обостраног потписивања а важи и производи правно дејство 1 (једна) година од дана обостраног потписивања.

Члан 19.

Овај Оквирни споразум је закључен у 6 (шест) истоветних примерака, од којих Наручиоцу припада 4 (четири), а Испоручиоцу 2 (два) примерка оквирног споразума.

ИСПОРУЧИЛАЦ

НАРУЧИЛАЦ

Напомена: Овај Модел уговора представља садржину уговора који ће бити закључен са изабраним понуђачем, и Наручилац ће, ако понуђач без оправданих разлога одбије да закључи уговор о јавној набавци, након што му је уговор додељен, Управи за јавне набавке доставити доказ негативне референце, односно исправу о реализованом средству обезбеђења испуњења обавеза у поступку јавне набавке.

Достављени модел уговора, понуђач мора да попуни, овери печатом и потпише, чиме потврђује да прихвата елементе модела уговора. У случају заједничке понуде и понуде са подизвођачем, у моделу уговора морају бити наведени сви понуђачи из групе понуђача, односно сви подизвођачи.

У случају подношења заједничке понуде, група понуђача може да се определи да модел уговора потписују и печатом оверавају сви понуђачи из групе понуђача или група понуђача може да одреди једног понуђача из групе који ће попунити, потписати и оверити печатом модел уговора.

ОБРАЗАЦ СТРУКТУРЕ ЦЕНЕ СА УПУТСТВОМ КАКО ДА СЕ ПОПУНИ

Р.бр.	Детаљан опис добра/услуге (техн. карактеристике)	Јед. мере	Оквирна Кол	Јединична цена без ПДВ	Јединична цена са ПДВ	Укупна цена без ПДВ	Укупна цена са ПДВ
1	2	3	4	5	6	7	8
1.	Деčiji кревет 1 , је израђен од масивног пареног буковог дрвета. Димензије 2000*900 mm. Узглавље и узношје су у пуној изведби, дебљине 40 mm. Бочне стране су израђене од масивног пареног буковог дрвета, дебљине 20 mm. Све је лакирано безбојним PU лаком. На странџама су монтиране носиве букове летвице које на себи носе подове кревета, који су израђени од сувог липовог дрвета. <i>Технички изглед кревета је приказан на слици.</i>	КОМ	109				
2.	Деčiji кревет 2 , је израђен од масивног пареног буковог дрвета, унутрашњих димензија 2000*900 mm. Узглавље и узношје су израђени од вертикалних ногџа димензија 80*40 mm, као I хоризонталних пречки димензија 80*20 mm. Бочне стране су израђене од масивног пареног буковог дрвета, дебљине 20 mm. Све је лакирано безбојним PU лаком. На странџама су монтиране носиве букове летвице које на себи носе подове кревета, који су израђени од сувог липовог дрвета. <i>Технички изглед кревета је приказан на слици.</i>	КОМ	42				
3.	Душек за кревет, димензије: 2000x900 , израђен од следећих компоненти: Bonneli, или одговарајући, жицано језгро H-14; Sky цел пена, обострано; Filc 800g, обострано; бочна ојачања од sky cell пене; Нескидајућа навлака: цивилних платно, Koflin 200g/m ² , Retex 15g/m ² . Душеци су атестирани на Шумарском факултету у Београду, поседују сертификат квалитета. Уз душеке се прилаже копија важећег сертификата	КОМ	151				
4.	Душек за кревет, димензије: 1900x800 , израђен од следећих компоненти: Bonneli, или одговарајући, жицано језгро H-14; Sky цел пена, обострано; Filc 800g, обострано; бочна ојачања од sky cell пене; Нескидајућа навлака: цивилних платно, Koflin 200g/m ² , Retex 15g/m ² . Душеци су атестирани на Шумарском факултету у Београду, поседују сертификат квалитета. Уз душеке се прилаже копија важећег сертификата	КОМ	88				
5.	Фиока за кревет је као помоћни лежњак, израђена од универа 18 mm, унутрашње димензије 1900*800 mm у деzeniu Храст сонума. Иvice су кантоване abs траком, 0,4 mm, у истом деzeniu. Предња маска је израђена од масивног пареног Буковог дрвета, лакирана безбојним PU лаком. Унутар фиоке налази се дрвени букови рама, на ком су постављене дрвене Липове летвице као носач душека. На доњој страни фиоке су монтирани пластични точкићи висине 3 cm. <i>Технички изглед фиоке је приказан на слици.</i>	КОМ	88				

6.	Ormar , garderober (1500*550*800) je izradjen od unvera debljine 18 mm, dezen Hrast sonoma. Ivce su kantovane abs trakom 0,4 mm. Poledjina ormara je od hdf-a, u beloj boji, debljine 3,2 mm. Unutrašnjost ormara je podeljena na dva dela, i to levi deo sa policama, 3 police (4 pregade), koje su na plastičnim nosacima. Desna strana je predvidjena za ofinger. U njoj se nalazi ovalna metalna šipka, koju nose dva metalna nosača. Ukupna dubina ormara je 55 cm, a visina 150 cm, dok je širina 80 cm. Vrata ormara su montirana sa 3 ravne šarke, fi 35mm. Na vratima se nalaze metalne ručke, zaobljenih Ivica. Na donjoj strani ormara su fiksirane plasticne stopice visine 5 mm. <i>Tehnički izgled ormara je prikazan na slici.</i>	KOM	72					
7.	Noćni ormarić , je dimenzije , širina :400 mm, dubina 460 mm, i visine 470 mm, izrađen od masivnog bukovog drveta, lakiran PU lakom, bezbojnim. Na ormariću se nalaze 3 fioke, koje su montirane na klizač teleskop 400 mm, Blum ili odgovarajući. Unutrasnjost fika je napravljena od suvog jelovog drveta, dok je dno fioke kao i poledina ormarića napravljena od šper ploče debljine 4 mm. Na fiokama se nalaze zaobljene ručkice raspona 128 mm.	Kom.	151					
8.	Kupatilski ormarić , je dimenzija: širina 810 mm, visina 735mm, i dubine 220 mm. Sa dvoja malih vrata i ogledalom koje se nalazi između vrata. Širina vaza je po 200 mm, dok je ogledalo 410mm. Unutar dela sa vratima nalaze se po dve police. Ormarić je izrađen kompletno od MDF a, lakiran PU belom bojom, okovi su Blum ili odgovarajući .	Kom.	72					
9.	Bagaznik je izrađen od metalnih cevi precnika 40*25, koje se nikluju površinski, i na njima je drvena daska od hrasta,koja je bio uljena, debljine 32 mm. Dimenzije bagaznika su 1000x400, ukupne visine visine 450 mm,	Kom.	72					
УКУПНО:								

НАПОМЕНА:

- Уколико је у пољу „ЈЕДИНИЧНА ЦЕНА“ уписано „0,00“ тумачиће се да је предметна позиција понуђена без надокнаде (бесплатна);
- Уколико је у пољу „ЈЕДИНИЧНА ЦЕНА“ уписана „/“ или је остављено празно поље и слично, Наручилац ће тумачити да Понуђач предметну позицију не нуди и понуда се одбија као неприхватљива.

Упутство за попуњавање обрасца структуре цене:

Понуђач треба да попуни образац структуре цене на следећи начин:

- У колони 5 уписати јединичну цену без ПДВ-а за сваки тражени предмет јавне набавке;
- У колони 6 уписати јединичну цену са ПДВ-ом за сваки тражени предмет јавне набавке;
- У колони 7 уписати укупну цену без ПДВ-а за сваки тражени предмет јавне набавке и УКУПНО;
- У колони 8 уписати укупну цену са ПДВ-ом за сваки тражени предмет јавне набавке и УКУПНО.

Датум:

Одговорно лице:

МП

Напомена: Образац структуре цене понуђач мора да попуни, потпише и овери печатом, чиме потврђује да су тачни подаци који су у обрасцу наведени.

Уколико понуђачи подносе заједничку понуду, група понуђача може да определи да образац потписују и печатом оверавају сви понуђачи из групе понуђача или група понуђача може да одреди једног понуђача из групе који ће попунити, потписати и оверити печатом образац структуре цене.

ОБРАЗАЦ ТРОШКОВА ПРИПРЕМЕ ПОНУДЕ

У складу са чланом 88. став 1. Закона, понуђач _____ (навести назив понуђача), доставља укупан износ и структуру припремања понуде, како следи у табели

ВРСТА ТРОШКА	ИЗНОС ТРОШКА
УКУПАН ИЗНОС ТРОШКОВА ПРИПРЕМАЊА ПОНУДЕ	

Трошкове припреме и подношења понуде сноси искључиво понуђач и не може тражити од наручиоца накнаду трошкова.

Ако је поступак јавне набавке обустављен из разлога који су на страни наручиоца, наручилац је дужан да понуђачу надокнади трошкове израде узорка или модела, ако су израђени у складу са техничким спецификацијама наручиоца, и трошкове прибављања средства обезбеђења, под условом да је понуђач тражио накнаду тих трошкова у својој понуди.

Уколико понуђачи подносе заједничку понуду, група понуђача може да определи да образац потписују и печатом оверавају сви понуђачи из групе понуђача или група понуђача може да одреди једног понуђача из групе који ће попунити, потписати и оверити печатом образац трошкова припреме понуде.

Напомена: достављање овог обрасца није обавезно.

Датум:

М.П.

Потпис понуђача:

ОБРАЗАЦ 6

У складу са чланом 26. Закона, _____ (назив понуђача), даје

ИЗЈАВУ
О НЕЗАВИСНОЈ ПОНУДИ

Под пуном материјалном и кривичном одговорношћу потврђујем да сам понуду у поступку јавне набавке – **Намештај за потребе дечјег одмаралишта Букуља у Аранђеловцу, број 02/2020**, поднео независно, без договора са другим понуђачима или заинтересованим лицима.

Датум:

М.П.

Потпис понуђача:

Напомена: У случају постојања основане сумње у истинитост изјаве о независној понуди, наручилац ће одмах обавестити организацију надлежну за заштиту конкуренције. Организација надлежна за заштиту конкуренције може понуђачу, односно заинтересованом лицу изрећи меру забране учешћа у поступку јавне набавке ако утврди да је понуђач, односно заинтересовано лице повредило конкуренцију у поступку јавне набавке у смислу закона којим се уређује заштита конкуренције. Мера забране учешћа у поступку јавне набавке може трајати до две године. Повреда конкуренције представља негативну референцу, у смислу члана 82. став 1. тачка 2. Закона.

Уколико понуду подноси група понуђача, Изјава мора бити потписана од стране овлашћеног лица сваког понуђача из групе понуђача и оверена печатом.

ОБРАЗАЦ ИЗЈАВЕ О ПОШТОВАЊУ ОБАВЕЗА ИЗ ЧЛАНА 75. СТАВ 2. ЗАКОНА

У вези члана 75. став 2. Закона о јавним набавкама, као заступник понуђача дајем следећу

ИЗЈАВУ

Понуђач _____ (навести назив понуђача) у поступку јавне набавке – **Намештај за потребе дечјег одмаралишта Букуља у Аранђеловцу**, број 02/2020, поштовао је обавезе које поизлазе из важећих прописа о заштити на раду, запошљавању и условима рада, заштити животне средине и гарантујем да немам забрану обављања делатности која је на снази у време подношења понуде.

Датум:

М.П.

Потпис понуђача:

Напомена: Уколико понуду подноси група понуђача, изјава мора бити потписана од стране овлашћеног лица сваког понуђача из групе понуђача и оверена печатом.